

ERMITTLUNG „FAHRHÖHE“ DETERMINATION „RIDE HEIGHT“

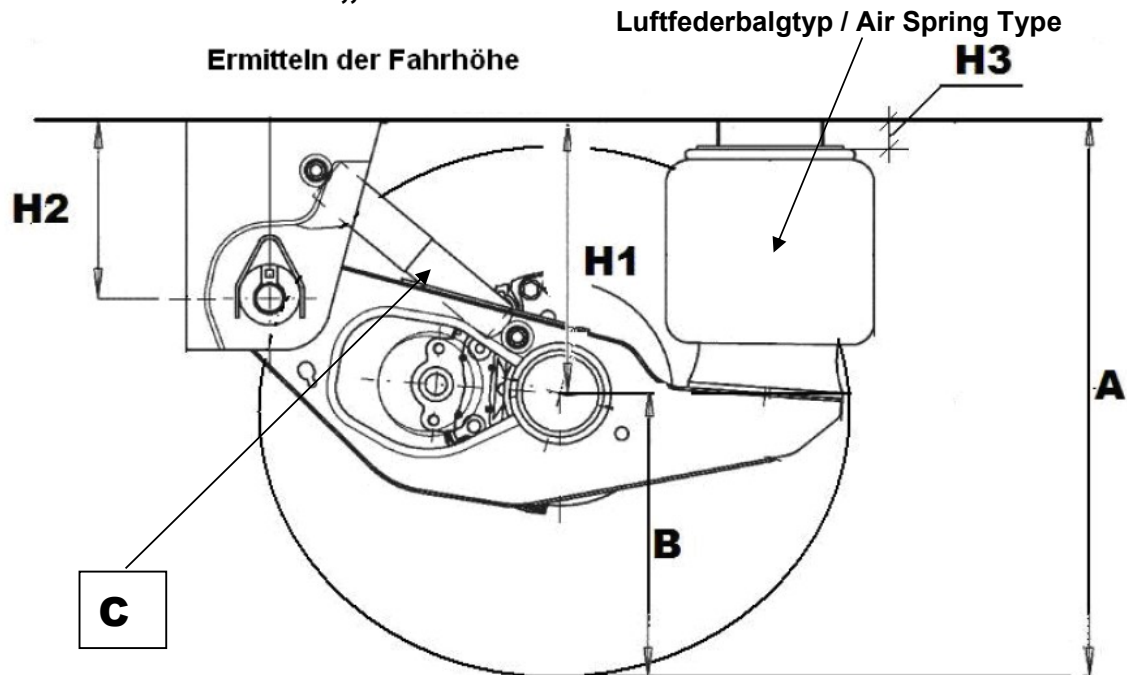

H1 = Fahrhöhe – Ride Height

H1 Maß Mitte Achsrohr bis Unterkante Rahmen
Dimension middle of the axle beam until the frame

A – B = H1

A Maß vom Boden bis Unterkante Rahmen
Distance from the ground until the frame

B Maß vom Boden zur Mitte Achsrohr
Distance from the ground until the middle of the axle beam

H2 Haltebockhöhe
Height of the hangar bracket

H3 Maß Luftfederbock
Height of the bag bracket

Luftfederbalgtyp
Air Spring Type

C Verwendeter Stoßdämpfer
installed shock absorber