

OPTIES

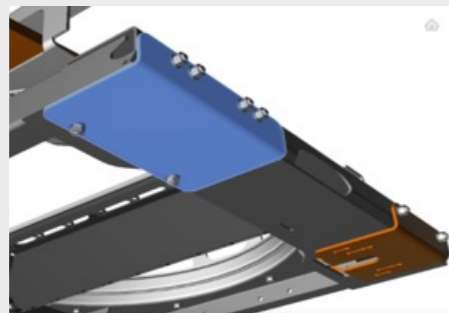

ASSTOEL VERZINKT



ASBOK MONTAGE PLATEN

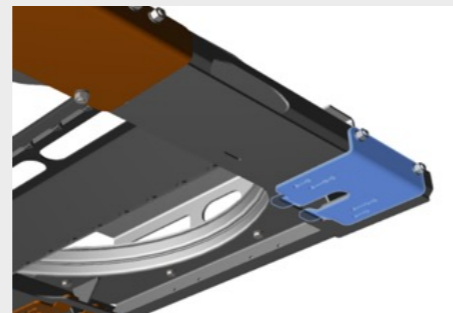

LUCHTBALG MONTAGE PLATEN

KLANTSPECIFIEKE OPTIES

Op zoek naar klantspecifieke opties? **Vraag uw accountmanager voor meer informatie.**



ENGINEERING SERVICE

Bij IMS Group leveren we alleen producten van topmerken en zetten we zelfs nog een stapje verder. Samen met trailerbouwers ontwerpt onze R&D-afdeling slimme stuuroplossingen die écht het verschil maken. Onze ervaren servicemonteurs bieden ondersteuning aan zowel trailerbouwers als eindgebruikers. Dit kan zowel telefonisch als ter plaatse.

MEER INFO

Voor meer informatie kunt u contact opnemen met ons stuursystemen team via saletrailersystems@group-ims.com of bel +31 342 497 881.

IMS Group, Nijverheidsweg 50, 3771 ME Barneveld, +31 342 497 979, www.group-ims.com



IMS Group is exclusief distributeur voor een reeks premiumproducten, waaronder de toonaangevende merken: SAF-Holland, VSE, SEM, GreenSteering & ALEXRIMS. IMS Group geeft hierbij ondersteuning met ongeëvenaard verkoopadvies, technische ondersteuning en aftermarket-service.

SEM-SB STUURSYSTEEM

IMS
GROUP



MECHANISCH STANGSTUURSYSTEEM VOOR TRAILERS

EEN "SINGLE-BAR" MECHANISCH STUURSYSTEEM
DAT 1 OF 2 ASSEN VAN UW TRAILER LAAT STUREN.



SEM-SB STUURSYTEEM

Slechts 1 stang verbonden aan het asstel en een voorunit maakt het mogelijk dat de trailer stuurt. Hierdoor is dit systeem zeer robuust, eenvoudig en bestaat het uit een minimum aantal onderdelen. Daarnaast worden SEM Stuursystemen ontworpen en geproduceerd in de Benelux.

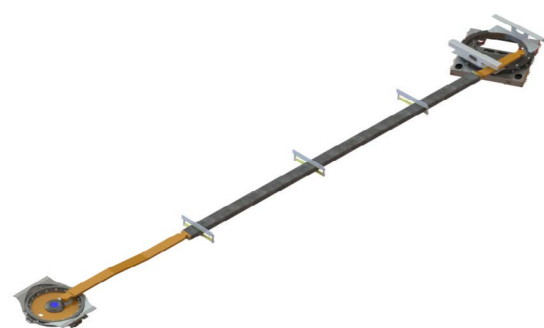

SB1 UNITS

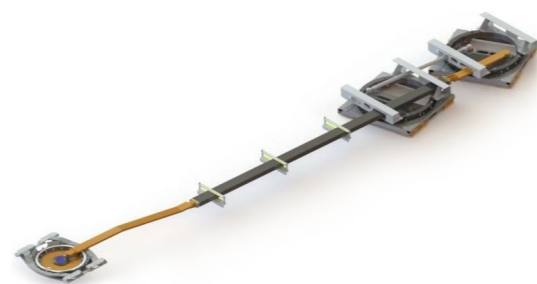

SB2 UNITS

WAAROM STUREN?

- ✓ De trailer volgt beter het spoor van de truck en heeft daardoor minder ruimte nodig bij het nemen van bochten.
- ✓ Doordat de trailer beter het spoor van uw truck volgt vereenvoudigd u tevens het manoeuvreren.
- ✓ Het eenvoudiger manoeuvreren en ruimtebesparing tijdens het nemen van bochten verhoogde de inzetbaarheid van uw trailer.
- ✓ Het verhogen van de inzetbaarheid heeft een direct positief gevolg op het efficiënt inzetten van uw transportmaterieel.
- ✓ Een trailer stuursysteem verlaagd de wrijving tijdens het nemen van bochten.
- ✓ Door verlaging van wrijving is minder energie nodig en dus bespaart u op brandstofverbruik en bandenslijtage. Kostenbesparend!
- ✓ Vermindering van energieverbruik door een stuursysteem op een trailer heeft tot gevolg lagere emissies en CO2 uitstoot. Beter voor het Milieu!

FRONT UNITS

Koppeldruk	Breedte	Hoogte	Montage
13 Ton	980mm	90mm	Lassen
13 Ton	980mm	90mm	Boutbaar
13 Ton	1200mm	105mm	Boutbaar
16 Ton	980mm	90mm	Boutbaar
16 Ton	1200mm	105mm	Boutbaar
20 Ton	980mm	135mm	Boutbaar

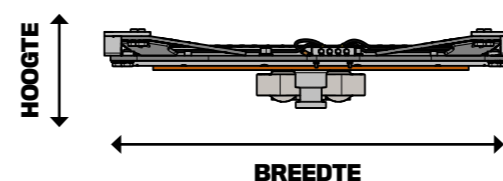

REAR UNITS

Capaciteit	Asbok breedte
10 Ton	980mm
10 Ton	1200mm

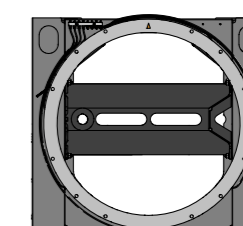

ASBOK BREEDTE

STANDAARD VOORZIENINGEN

- ✓ Conservering geheel in KTL (exclusief stuurstang)
- ✓ Stuurstang volbad verzinkt

